

30 години доверие в опита и професионализма!

КОТЛИ НА ТВЪРДО ГОРИВО **LSK** И **LSK B**; КОМБИНИРАНИ НА ТВЪРДО ГОРИВО И ПЕЛЕТИ **LSK PEL**

Котлите „**LSK**“ са стоманени, триходови; на твърдо гориво – дърва, брикети, въглища.

Котлите „**LSK**“ са в комплект с пелетна горелка „**MEGATHERM**“ и са комбинирани на пелети и твърдо гориво.

Предназначени са за отопление на жилищни сгради, вили, хотели, производствени сгради, училища, детски градини, болници и др.

ЗА ОТВОРЕНИ ИЛИ ЗАТВОРЕНИ ВОДНИ ОТОПЛITЕЛНИ ИНСТАЛАЦИИ

с максимална температура на водата 85-90°C и максимално работно налягане 3bar

МНОГО ДОБРА КОНСТРУКЦИЯ С ВИСОК КПД

на твърдо гориво 80-84%
на пелети 91%

С ДЕКОРАТИВНИ КАПАЦИ ТОПЛОИЗОЛИРАНИ С ДЮШЕК ОТ МЕРГЕЛНА ВАТА

с висока плътност с ал. фолио, а вратите с шамотна изолация (flint cement), което намалва до минимум топлинните загуби и увеличава КПД

МНОГО ДОБЪР ТОПЛООБМЕН И ЛЕСНО ПОЧИСТВАНЕ ОТ САЖДИТЕ

ПО-ДЪЛЪГ ЕКСПЛОАТАЦИОНЕН ЖИВОТ

благодарение на скарата с водно охлаждане и по-голямата нагревна повърхност

ДИМОГАРНИ ТРЪБИ

от безшевна стоманена тръба с турболатори

„LSK 60“ - „LSK B 150“

от 60 до 180kW

С един вентилатор и аналогово табло за управление, пепелник и лопатка за почистване.



„LSK B 175“ - „LSK B 350“

от 180 до 410kW

Комплект с аналогово табло за управление, пепелник и лопатка за почистване и затапващи фланци за отворите на вентилатора и горелката (без клапа за въздуха на долната врата).

„LSK B 175“ до „LSK B 350“ са с два вентилатора за принудително подаване на въздух за горене (по един в предната и задната част на котела).



„LSK 60 PEL“ - „LSK 250 PEL“

от 80 до 250kW

Всички модели „PEL“ се доставят с комплектацията за твърдо гориво според мощността + пелетна горелка „**MEGATHERM**“- и **захранващ винт**. Бункерът за пелети е опция (по желание на клиента).

На долната вратичка се намира отворът за пелетната горелка.

При работа на твърдо гориво този отвор се затваря със затапващ фланец (в комплекта на котела).

При работа на пелети, вентилаторът се демонтира и отворът се затваря с доставения в комплекта фланец за вентилатора.



ТЕХНИЧЕСКИ ДАННИ

N:	Наименование	LSK 60	LSK 80	LSK 100	LSK B 125	LSK B 150	LSK B 175	LSK B 200	LSK B 250	LSK B 300	LSK B 350	
1	Номинална мощност на твърдо гориво	kW	60-75	80-100	100-120	125-150	150-180	175-210	200-240	250-300	300-410	
2	Ном. мощ. на пелети	kW	80	90	-	150	-	220	250	-	-	
3	Макс. раб. налягане	bar	3	3	3	3	3	3	3	3	3	
4	Макс. раб. t° на водата	°C	90	90	90	90	90	90	90	90	90	
5	Работна t° на водата	°C	80	80	80	80	80	80	80	80	80	
6	Вх./ Изх. вода D1/D2	цол	2"	2"	2"	2 1/2"	2 1/2"	3"	3"	3"	3"	
7	Размери на котела: A	мм	840	990	1140	990	1190	1390	1510	1490	1740	
	B	мм	750	750	750	730	750	750	750	850	850	
	B1	мм	730	730	730	730	730	730	730	830	830	
	C	мм	1050	1200	1350	1300	1500	1700	1820	1900	2150	
	H	мм	1550	1550	1550	1650	1650	1650	1650	2050	2050	
	H1	мм	1650	1650	1650	1750	1750	1750	1750	2150	2150	
	h	мм	1250	1250	1250	1400	1400	1400	1400	1700	1700	
	предп. тр. щуцер d2	цол	1"	1"	1"	1"	1 1/4"	1 1/4"	1 1/4"	1 1/2"	1 1/2"	1 1/2"
	предп. тр. щуцер d1	цол	3/4"	3/4"	3/4"	3/4"	1"	1"	1"	1"	1"	1"
	Димоход	ø	мм	ø250	ø250	ø250	ø250	ø250	ø300	ø300	ø350	ø350
8	Тегло на котела	кг	444	488	532	706	808	902	1010			
9	Обем на водната риза	л	160	190	220	240	310	370	430			

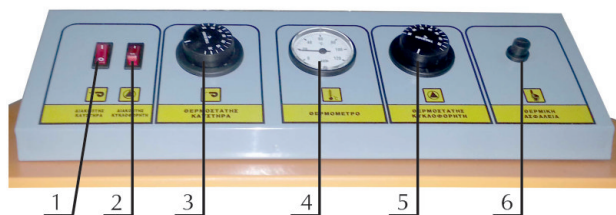
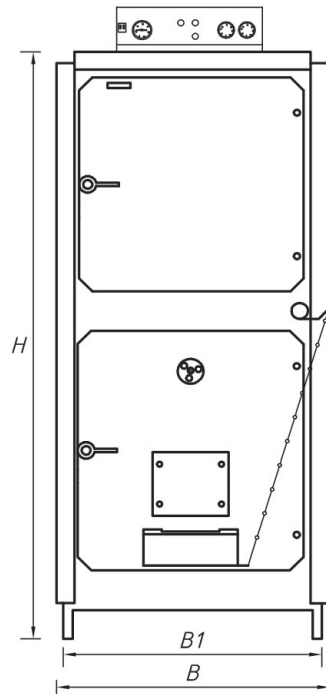

Аналогово табло за управление

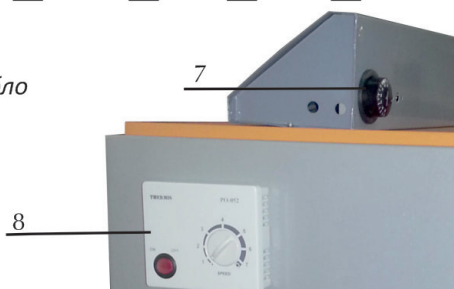

ЛЕГЕНДА:

1. Ключ ON/OFF вентилатор
2. Ключ ON/OFF помпа
3. Термостат 0-90°C за max на вентилатора
4. Термометър от 0 - 120°C
5. Работен термостат 0-90°C – за помпата
6. Аварийен термостат
7. Термостат 0-90°C за min на вентилатора - зад таблото за у-ние
8. Потенциометър за регулиране на оборотите на вентилатора на страничния капак на котела

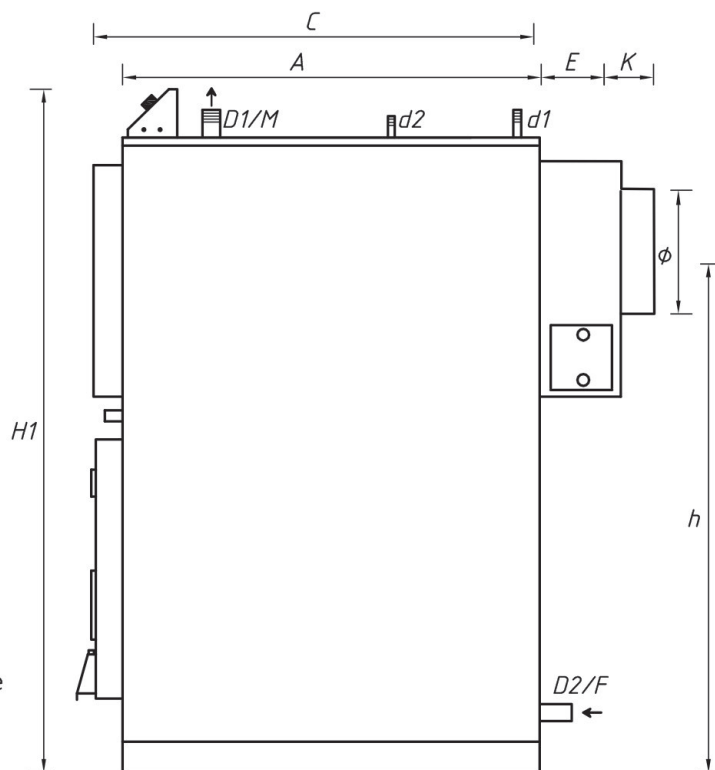

“ЛАКАЛ” ЕООД е на пазара в България повече от 30г. Основната дейност е проектиране, производство, внос и монтаж на отоплителни и слънчеви инсталации. Разполага с монтажни бригади, оборудвани със съвременна екипировка, действащи на територията на цялата страна. От 1999 г. “ЛАКАЛ” има собствен конструкторски и проектантски отдел, който разработва и произвежда стоманени котли, комбинирани на твърдо гориво и пелети с мощност 25, 35, 55 kW, камини с водна риза от 10 до 60 kW.

Фирмата е директен вносител на всичко необходимо за вашата отоплителна инсталация - пелетни, нафтови и газови котли, горелки на нафта, газ или пелети, радиатори, арматура и прес фитинги, тръбна топлоизолация, стенни газови и кондензационни котли.

Доверете се на опита и професионализма на нашите специалисти и “ЛАКАЛ” ще Ви осигури необходимия комфорт за зимата!

МАГАЗИНИ: ПЛОВДИВ 4004; бул. “Н. Вапцаров”136 032/67-30-20
 ВАРНА 9000; ул. “Ген. Колев”60А 052/60-71-76
 В. ТЪРНОВО 5000; ул. “Полтава”1 062/63-89-95

ЦЕНТРАЛЕН ОФИС: Пловдив, бул. “Н. Вапцаров”136
 тел.: 032/67-30-10
 тел.: 032/67-60-06
 факс: 032/67-29-00